



LAVAVAJILLAS UX-150SBC 400/50/3N DD

Cesta de 600 mm x 500 mm y altura útil de 430 mm. Doble pared en la capota.

1303460



LAVADO DE LA VAJILLA
LAVAVAJILLAS DE CÚPULA

DESCRIPCIÓN COMERCIAL

- ✓ Producción aumentada con cestas de 500 x 600 mm.
- ✓ Panel de mandos en la parte superior.
- ✓ Sani-Control: desinfección garantizada.
- ✓ Doble pared en la capota: aislamiento y eficiencia energética.
- ✓ Brazos de lavado de acero inoxidable de alto rendimiento.
- ✓ Sistema de filtrado en 3 etapas.

Garantía Sani-Control

- ✓ DESINFECCIÓN GARANTIZADA en cumplimiento de la norma DIN 10534.
- ✓ Función THERMAL LOCK: Asegura que el aclarado se realizará a la temperatura idónea para desinfectar la vajilla.
- ✓ Sistema de ACLARADO A ALTA TEMPERATURA CONSTANTE para una desinfección óptima.
- ✓ La BOMBA DE PRESIÓN garantiza un aclarado eficaz a alta presión.

Nuevas carrocerías embutidas

- ✓ Diseño ergonómico con ángulos redondeados para evitar la acumulación de suciedad y facilitar su limpieza.
- ✓ Volumen de cuba compacto.

Brazos de lavado de alto rendimiento

- ✓ Difusores de acero inoxidable que garantizan una distribución del agua de lavado, con ángulos adecuados y chorros precisos.
- ✓ Brazos de lavado y filtros de acero inoxidable en forma de S que permiten quitar los fitros sin necesidad de desmontar el brazo.
- ✓ Resultado de lavado óptimo.
- ✓ Fácil extracción de los difusores sin herramientas para su mantenimiento y limpieza.

Sistema de filtros de 3 etapas: superficie, cuba y aspira-

ción

- ✓ Conserva el agua de lavado en óptimas condiciones para mantener la eficacia de lavado constante.

Diseñado para resistir

- ✓ Mecanismo apertura "flow": favorece la elevación de la campana con menor esfuerzo.
- ✓ Alta capacidad de carga: cesta de 500 x 600 mm y altura útil de 43 cm: apta para GN 1/1 y Euronorm.
- ✓ Filtros de superficie de acero inox para una mayor estabilidad y resistencia en uso intensivo.

Premium warewashing

- ✓ Soft start: el arranque progresivo de la bomba de lavado para proteger los artículos frágiles.
- ✓ Panel superior: permite una lectura rápida e intuitiva de la información, ideal para instalaciones en esquinas.
- ✓ Color LCD Display: comunicación intuitiva del estado de la máquina por medio de mensajes, código de colores e iconos.
- ✓ Ciclos dedicados: selección del programa de lavado idóneo mediante iconos.
- ✓ Adaptable: permite ajustar los principales parámetros de la máquina a las necesidades de cada usuario.
- ✓ VISOR DE TEMPERATURAS.
- ✓ Función Wash Plus +: aumenta la intensidad del ciclo de lavado para una mayor eficacia.
- ✓ Panel de mandos con protección antihumedad IP65.

You will never WASH ALONE

- ✓ Tech-Services: nuestro equipo de técnicos le ayudará a tener tu máquina siempre a punto.
- ✓ Design Services: cuéntanos cuáles son tus necesidades y te asesoraremos.
- ✓ Toda la información relevante a golpe de click gracias al código QR.
- ✓ 60 años de experiencia y know-how a tu disposición.

INCLUIDO

- ✓ Dosificador de detergente.
- ✓ Dosificador de abrillantador.
- ✓ Bomba de vaciado por sensor de nivel. Renovación del agua de la cuba proactivo.
- ✓ 1 cesta base para vasos y ollas de 500 x 600 mm.
- ✓ 1 cesta para platos de 500 x 600 mm.
- ✓ 1 cestillo para cubiertos.

OPCIONAL

- Cesta para bandejas de 500 x 600 mm.

ACCESORIOS

- Mesas para lavavajillas de cúpula
- Mesas de conexión para cúpulas y trenes
- Insertos / Suplementos / Otros
- Dosificadores para lavavajillas de cúpula AX / UX
- Mesas centrales de desbarace
- Mesas para conectar dos lavavajillas de cúpula
- Mesa central de desbarace doble (entrada)
- Panel externo para lavavajillas de cúpula UX
- Mesa prelavado para cúpulas y tren de lavado
- Cesta 500 x 600 mm

ESPECIFICACIONES

Dimensiones de la cesta: 600 mm x 500 mm



ficha de producto
actualizado 22/04/2025



LAVAVAJILLAS UX-150SBC 400/50/3N DD

Cesta de 600 mm x 500 mm y altura útil de 430 mm. Doble pared en la capota.



1303460

Altura útil: 430 mm

Ciclos: 6

Duración ciclo(s): 60 / 90 / 100 / 150 / 210"

Producción cestos / hora: 60 / 40 / 36 / 24 / 17

Capacidad del calderín: 12 l

Capacidad de la cuba: 25 l

Consumos y ahorro

✓ Consumo agua/ciclo: 3 l

✓ Autoapagado: 120'

Consumo energético

Potencia

✓ Potencia de la bomba: 1500 W / 2 Hp

✓ Potencia cuba: 3000 W

✓ Potencia calderín: 9000 W

✓ Potencia total: 10500 W

Alimentación eléctrica: 400 V / 50 Hz / 3N~ (16 A)___

Dimensiones exteriores___

✓ Ancho: 730 mm (Ancho con asa: 810 mm)

✓ Fondo: 760 mm (Fondo con asa: 835 mm)

✓ Alto: 2080 mm / 1572 mm

Peso neto: 130 kg

Temperatura de lavado: 65°C

Temperatura de aclarado: 87°C

Dimensiones del embalaje

840 x 860 x 1600 mm

Peso bruto: 145 kg

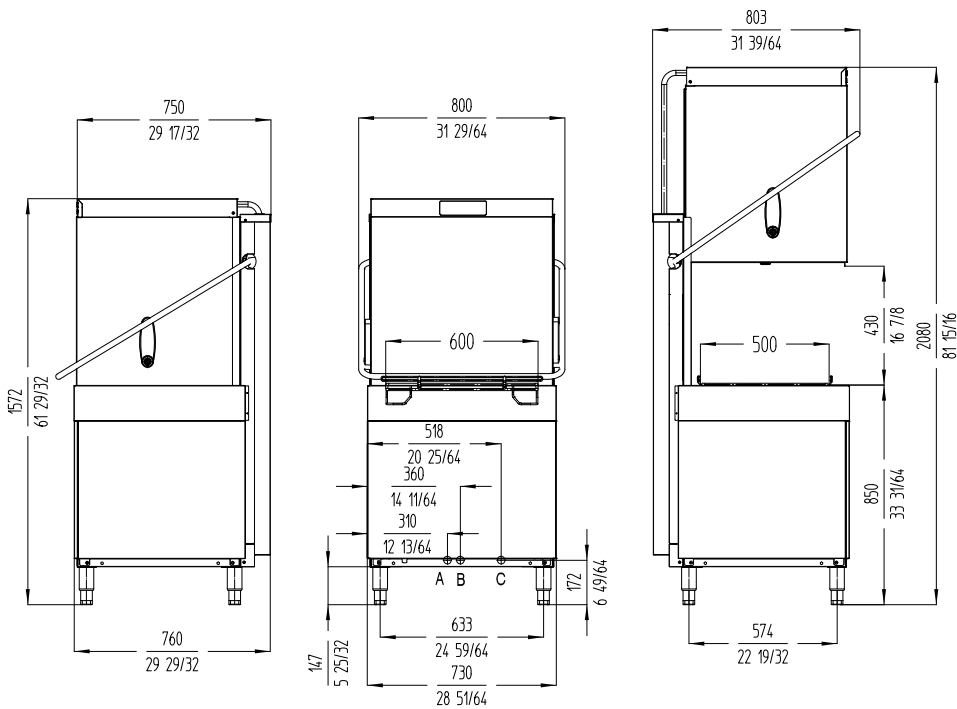

A: Entrada de agua 3/4" GAS
B: Tubo de desague ø30mm
C: Cable conexión



Fabricante de Equipos para Hostelería
ESPAÑA EXPORT
sammic.es sammic.com
Basarte 1 Basarte 1
27720 Azkoitia, Spain 27720 Azkoitia, Spain
ventas@sammic.com sales@sammic.com
Tel.: +34 943 15 70 95 Tel.: +34 943 15 72 36



Proyecto	Fecha
Ref.	Uds.
Aprobado	

ficha de producto
actualizado 22/04/2025